

### DESCRIPCIÓN:

Placa de Yeso Laminado con cartón a doble cara y alma de yeso de origen natural, fabricada mediante proceso de laminación en continuo.

### CAMPOS DE APLICACIÓN:

Construcción de sistemas de obra seca en interiores:

- Tabiquería / particiones.
- Trasdosados autoportantes / directos.
- Techos continuos
- Elementos decorativos

Apto para:

- Viviendas de nueva construcción o rehabilitación
- Colegios, hospitales, edificios comerciales e industriales, oficinas, etc.

### VENTAJAS:

- Facilidad y rapidez en la instalación.
- Flexibilidad en la construcción, que permite adaptarse a cualquier tipo de proyecto, permitiendo tanto formas regulares como redondeadas.
- Presenta un acabado listo para pintar.
- Conformar aislamiento acústico eficaz.
- Conformar aislamiento térmico elevado.

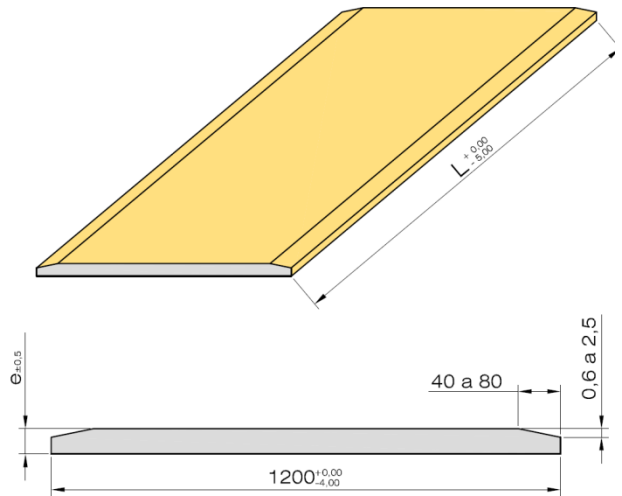

Cotas expresadas en mm.

### DATOS TÉCNICOS:

- **Cartón cara:** Beige
- **Cartón dorso:** Gris
- **Tipo de borde longitudinal:** Borde afinado (BA)
- **Tipo de borde transversal:** Borde cuadrado (BC)
- **Coef. conductividad térmica:** 0,25 W / mK
- **Resistencia al vapor de agua (μ):** 10 (EN 12524)
- **Reacción al fuego:** A2 - s1 - d0
- **Anchura:** 1.200 mm
- **Designación:** Tipo A (EN 520)

#### • Espesores (e) (mm):

#### • Longitudes (L) (mm):

#### • Peso aprox. (kg/m<sup>2</sup>)

#### • Rotura a flexión (N) > : Long/trans

#### • Acondicionamiento: (Placas/lote)

	6	9,5	12,5	15	18
3.000	2.500	2.000	2.000	2.500	2.500
	3.000	2.500	2.600	2.600	3.000
			2.700	2.700	
			2.800	2.800	
			3.000	3.000	
6,0	7,5	8,3	10,5	13,0	
258	400	550	650	774	
100,8	160	210	250	302,4	
60	48	36	30	24	

Las Placas de Yeso Laminado se suministran en los lotes indicados en la presente Hoja de datos de producto, estando las calas separadoras entre lotes adheridas a la placa inferior de cada uno de los lotes.

### NORMATIVA:

- UNE-EN 520
- Marcado CE según EN 520
- Marca "N" de AENOR.

### ALMACENAJE Y CONSERVACION:

Almacenar las placas sobre superficies planas y nunca a la intemperie, manteniéndolas a cubierto, resguardadas de la luz solar y de la lluvia.

### MANIPULACIÓN:

Cuando las placas sean transportadas por carretillas elevadoras, las uñas de la carretilla deberán estar abiertas al máximo. Se recomienda especial atención con las placas de 3.000 mm.

### COMPORTAMIENTO AL FUEGO / ACÚSTICO:

Estos conceptos no dependen del producto, sino del Sistema completo. Consultar catálogos correspondientes al sistema para cada caso.

### PRODUCTOS COMPLEMENTARIOS:

Perfilería, Pastas de Justas y Agarre, Tornillos, Cintas, Herramientas y demás Accesorios PLACO.

### FORMA DE MONTAJE:

Consultar el Manual del Instalador.

Esta información y, en particular, las recomendaciones relativas a la aplicación y uso final del producto, están dadas de buena fe, basadas en el conocimiento actual y la experiencia de SAINT-GOBAIN PLACO IBERICA S.A. de sus productos, cuando son correctamente almacenados, manejados e instalados en situaciones normales, y dentro de su vida útil. Todos los pedidos se aceptan de acuerdo a los términos de nuestras vigentes Condiciones Generales de Venta y Suministro. SAINT-GOBAIN PLACO IBERICA S.A. se reserva el derecho de cambiar las especificaciones técnicas del producto sin previos avisos. Es responsabilidad del usuario conocer y utilizar la versión última y actualizada de las Hojas de Datos de Productos, copia de las cuales se mandarán a quién las solicite.



A - EN 520

AENOR



Producto Certificado